

Solo

FONTAINE®

Le Da La Ventaja Del Sistema TechLock®

Reconstrucción

**Ensamble, Desensamble e
Instrucciones Para
Diagnóstico Series
6000 & 7000
NO-SLACK® II**

**POR SU SEGURIDAD USE
SOLAMENTE PARTES ORIGI-
NALES FONTAINE. EL USO DE
PARTES QUE NO CUMPLEN
CON LAS ESPECIFICACIONES
DE FONTAINE INVALIDARAN
LA GARANTÍA**



NO-SLACK® II DESENSAMBLE

Desengrase la Quinta rueda antes de instalar partes nuevas.

Para Las Quintas Ruedas Series 6000 & 7000 (los procedimientos son los mismos para ambas series).
Vea el diagrama de la página 7 para identificar las partes y el número de parte correspondiente.

1 Remover el resorte del candado secundario y el resorte del disparador. Remover la chaveta y la arandela de la palanca de apertura y deslizarla hacia afuera la palanca de apertura.

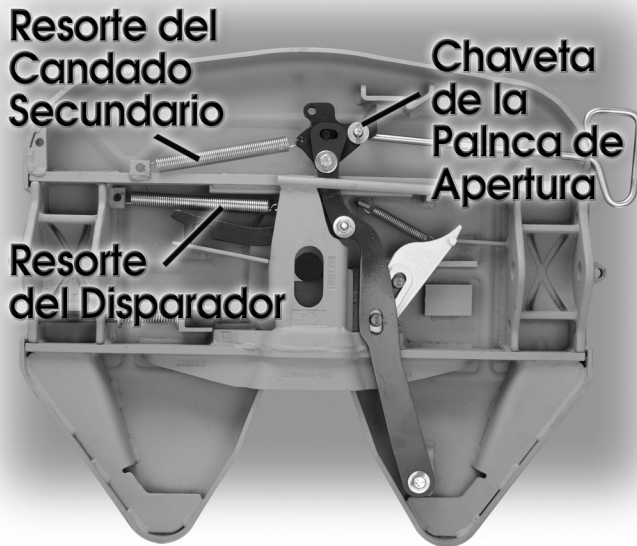

2 Desatornillar y remover el seguro secundario de la palanca de operación. Desechar la tuerca y el buje.

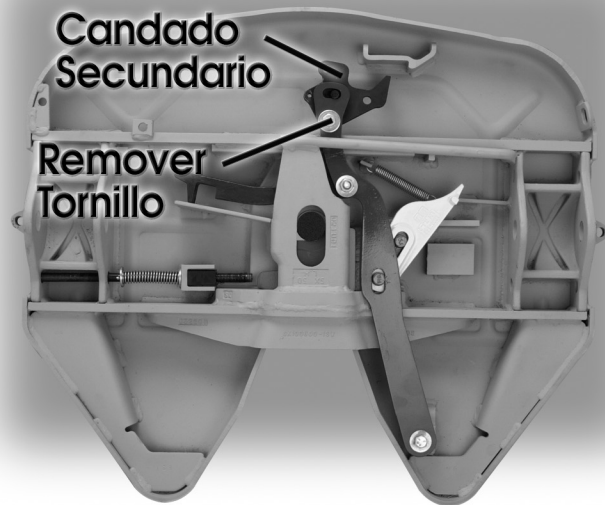

3 Desatornillar y remover el disparador de la palanca de operación. Desechar la tuerca y el buje.

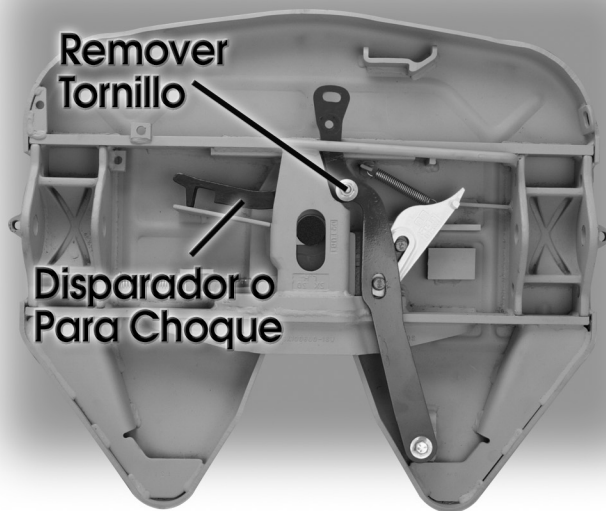

4 Desatornillar y remover la palanca de operación de su punto de pivote. Desechar la tuerca.

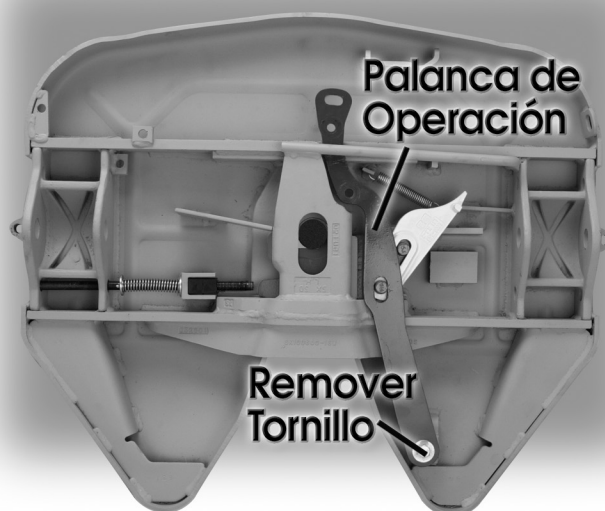

PRECAUCIÓN: Siempre usar lentes de seguridad y no colocarse directamente sobre las partes mientras desarma o arma la quinta rueda.

NO-SLACK® II DESENSAMBLE

- 5** Remover el resorte del temporizador y el temporizador.

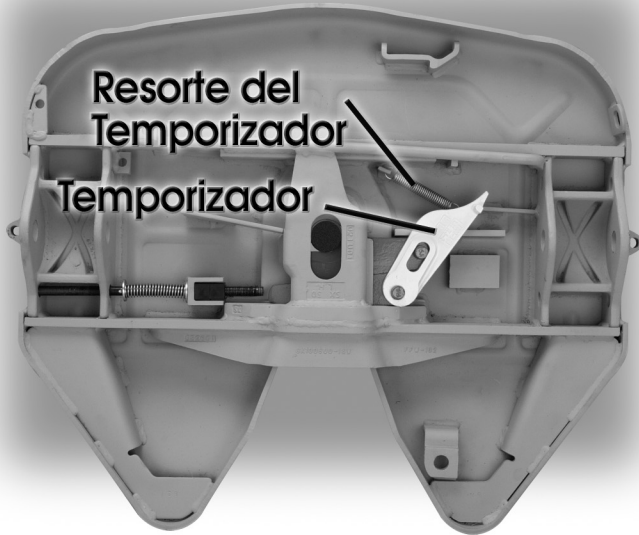

- 6** Remover Mordaza y Cuña.

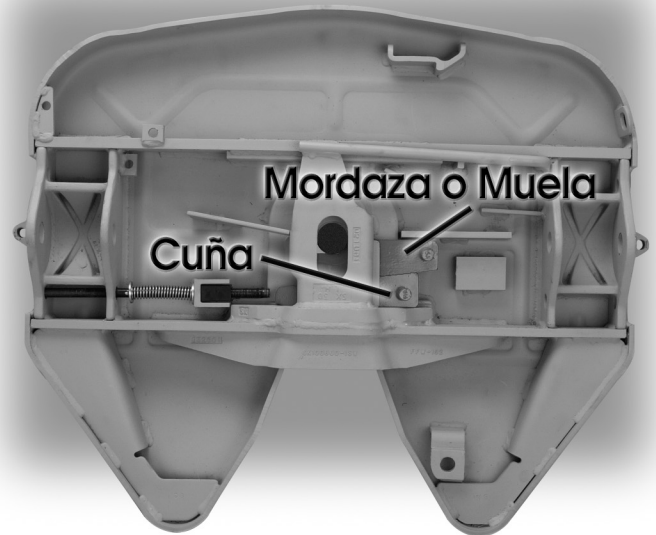

NO-SLACK® II ENSAMBLE

Adecuada lubricación deberá ser aplicada.

Antes de reconstruir el ensamble, revise que no hay grietas en los travesaños u otros componentes. También revise los barrenos de los pasadores para asegurarse que no estén abocardados por el desgaste (Los pasadores deberán entrar más o menos justos). Bajo ninguna circunstancia una quinta rueda será reparada o usada si cualquier componente (travesaños, asientos, etc.) presenta fracturas o grietas.

1 Siempre ensamblar las partes alrededor de un Perno rey de 2" o a una barra de 2" de diámetro. Insertar primero la mordaza o muela después la cuña debajo de ella. Engrasar la mordaza y la cuña arriba y abajo. Para más información ver nota al calce.

2 Instalar el temporizador y el resorte del temporizador.

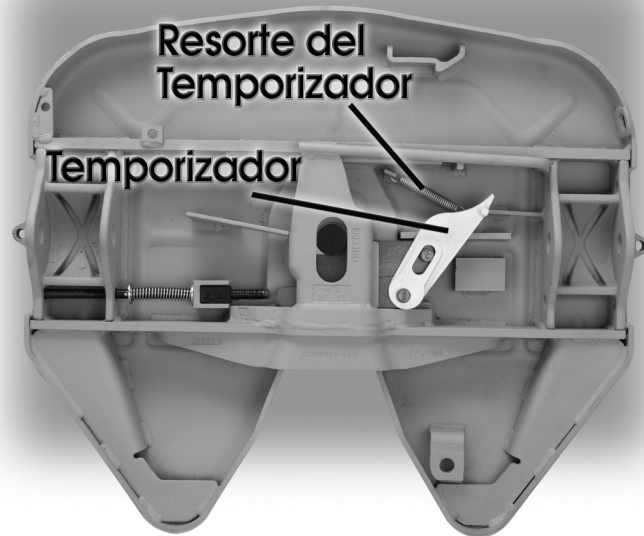
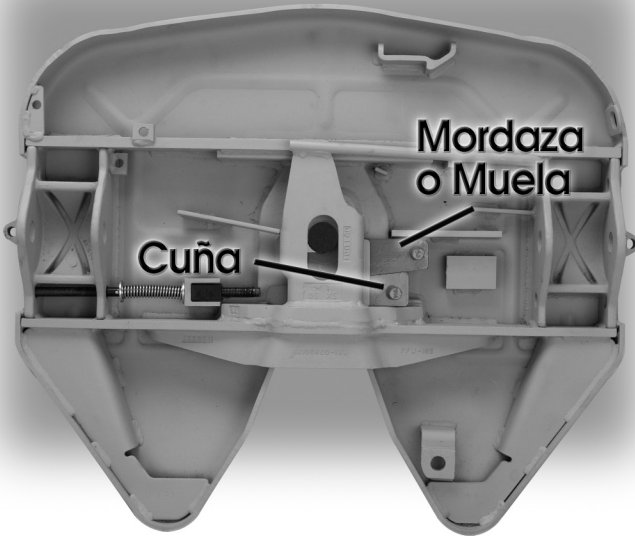

3 Instalar la palanca de operación y atornillar en su punto de pivote. Usar el tornillo, arandela, chaveta y buje existentes (revisar que no haya desgaste antes de usar y reemplazar si es necesario). Usar la nueva tuerca de candado provista con el repuesto de reparación. Nota: Ver el diagrama de la página 7 para verificar la orientación del tornillo.

4 Instalar el disparador y el tornillo a la palanca de operación. Usar tornillo y arandela existente (revisar que no haya desgaste antes de usar y reemplazar si es necesario). Usar la tuerca y buje provistos con el repuesto de reparación. Nota: Ver el diagrama de la página 7 para verificar la orientación del tornillo. Después de instalar el disparador verificar que este gire libremente.

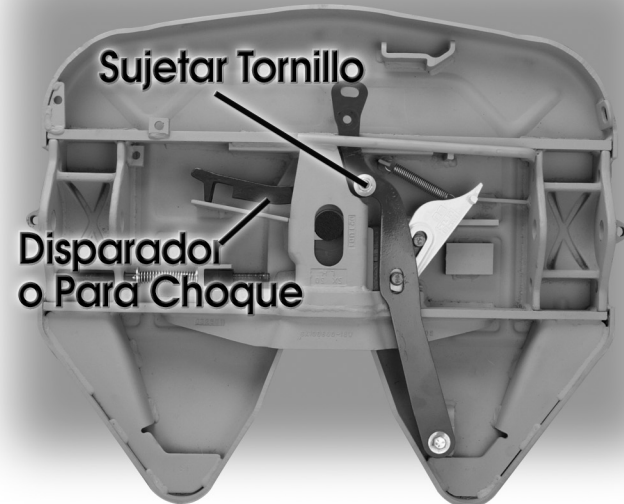

Nota: Fontaine sugiere el uso de lubricantes basados en Moly tales como el Mobil Grease Mily 50 o equivalente para lubricar la mordaza y la cuña. Aceitar ligeramente las demás partes móviles de la quinta rueda.

NO-SLACK® II ENSAMBLE

5 Insertar el candado secundario y atornillarlo a la palanca de operación. Usar el tornillo y la arandela existente (revisar que no haya desgaste antes de usar y reemplazar si es necesario). Usar la tuerca y buje provistos con el repuesto de reparación. Nota: Ver el diagrama de la página 7 para verificar la orientación del tornillo.

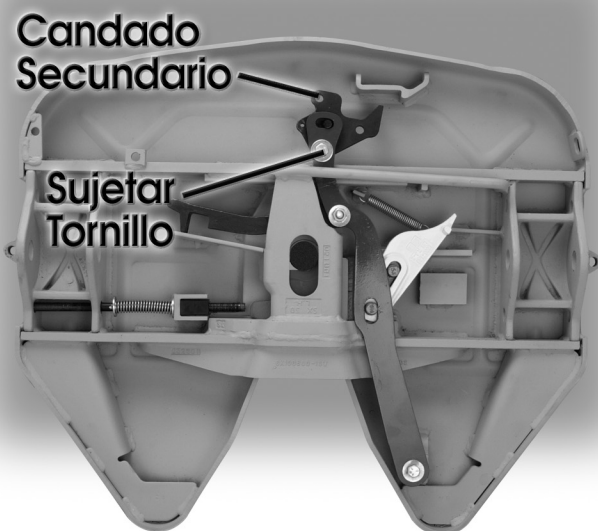

Conversión de Sistema Manual a Sistema Neumático

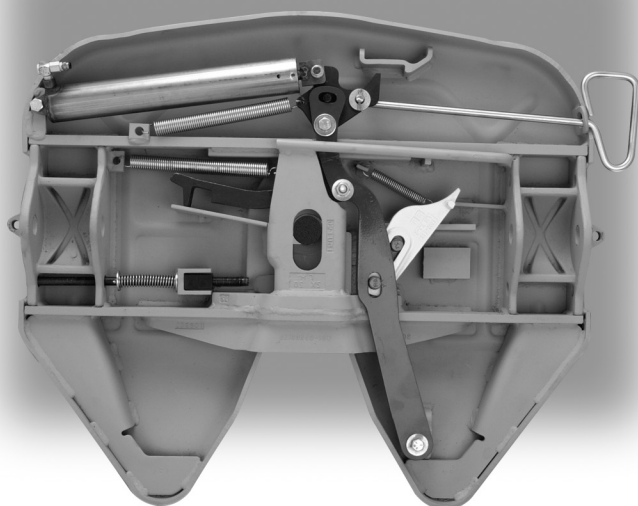

Su quinta rueda Serie 6000 o 7000 puede convertirse fácilmente de manual a neumática. Ordene el repuesto de conversión "KIT-AA-6000*" e instale de acuerdo al Boletín Técnico TB-004 incluido.

*Especificar liberación lado izquierdo (Lado del Chofer) o lado derecho (Borde de la carretera) añadiendo una "L" o una "R" después del No. de Parte.

6 Instalar la palanca de apertura. Usar arandela y chaveta existente (revisar que no haya desgaste antes de usar y reemplazar si es necesario). Instalar el resorte del candado secundario y el resorte del disparador provistos con el repuesto de reparación. Abra y cierre la rueda para asegurarse de que trabaja correctamente. La quinta rueda debe estar adecuadamente lubricada antes de abrir y cerrar. Para mayor información ver nota de la página 4.

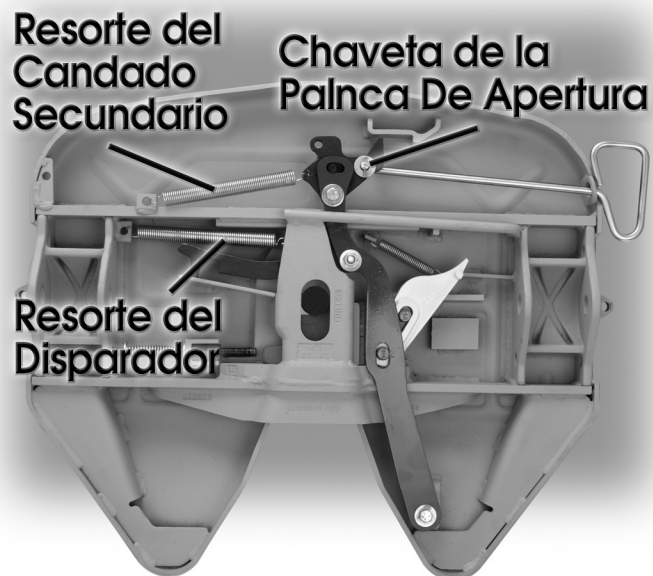

Ajuste de la Barra Tope de La Cuña

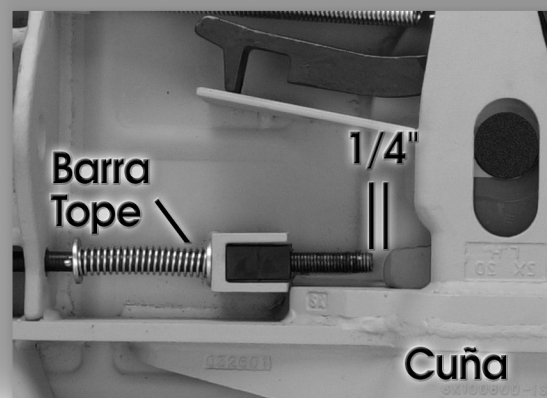

Cerrar la quinta rueda varias veces con una herramienta con peno rey estándar de 2". Con el candado cerrado ajustar la barra tope de la Cuña de tal manera que quede un espacio de 1/4" entre la barra y la cuña. Para información adicional ver sección de diagnóstico en la página siguiente.

NO-SLACK® II DIAGNOSTICO DE RECONSTRUCCION

Problema	Causa Posible	Remedio
Dificultad para acoplar	<ol style="list-style-type: none"> 1. Perno rey demasiado alto para alcanzar el disparador. 2. Placa del remolque o perno rey dañados 	<ol style="list-style-type: none"> 1. Bajar los patines del remolque. 2. Verificar que la placa del remolque este plana. Verificar que el perno rey este a 90 grados con respecto a la placa del remolque.
Excesivo desgaste sobre la cubierta de la Quinta rueda	<ol style="list-style-type: none"> 1. Placa del remolque dañada. 	<ol style="list-style-type: none"> 1. Si la placa del remolque no esta plana, reemplazarla.
Dificultad para desacoplar	<ol style="list-style-type: none"> 1. Presión sobre el mecanismo del candado causada por la tensión entre el remolque y el tractor aplicando exceso de presión sobre el candado. 2.- Perno rey deformado, ovalado. 3.- Acumulación de partículas en la grasa. 	<ol style="list-style-type: none"> 1. Aplicando los frenos del remolque retroceder ligeramente el tractor. Golpear la barra tope de la cuña la cual sale del lado de la quinta rueda. El resorte de la barra se precargara y liberara la presión sobre el mecanismo de cierre.
Juego	<ol style="list-style-type: none"> 1. Barra tope de la cuña no ajustada apropiadamente. 2.- Perno rey desgastado. 3.- Muela y Cuña desgastados 	<ol style="list-style-type: none"> 1. Abrir la quinta rueda e insertar un perno rey o una barra de 2" de diámetro. Cerrar el candado con el perno rey y ajustar la barra tope hasta 1/4" de espacio entre el extremo de la barra y la cuña. Ver fotografía de ajuste de juego en la página 5. 2. Reemplazar el perno rey si el desgaste es de 3mm (1/8") o mayor . 3. La cuña y la muela podrían estar muy desgastadas-Reemplazarlas.

Nota: Todas las instalaciones de quinta rueda deberán ser aprobadas por Fontaine International.

NO-SLACK® II DIAGRAMA DE RECONSTRUCCIÓN

SLTPL6000/7000 (Liberación del Lado Izquierdo Mostrado)

SRTPL6000/7000 (Liberación de Lado Derecho)

Nota: El ensamble de partes es el mismo para los modelos Serie 6000 y 7000



Ilustración SLTPL6000

Ref.	Descripción	Número de Parte	Cant.
①	Tuerca de la Barra Tope de la Cuña	NUT-319	1
②	Arandela Plana, 5/8"	WSH-304-5	2
③	Resorte de la Barra Tope de la Cuña	SPR-317	1
④	Barra Tope**	ROD-1108	1
⑤	Chaveta, 3/16" x 1"	PIN-165	4
⑥	Resorte del Disparador	SPR-374	1
⑦	Resorte de la Palanca de Apertura	SPR-338	1
⑧	Buje, 7/16"	BSH-115	1
⑨	Tuerca de candado hex, 1/2"-13, Grado "C"	NUT-303-9	3
⑩	Buje, 5/16"	BSH-629	1
⑪	Resorte del Temporizador	CD-SPR-236	1
⑫	Juego de Muela y Cuña	WED-6000*	1
⑬	Buje	BSH-1225	1
⑭	Pasador	PIN-124P	2

Ref.	Descripción	Número de Parte	Cant.
⑮	Pasador	PIN-191P	2
⑯	Grasera	MSC-375	4
⑰	Arandela Plana, 1/2 "DI, 1-3/8" DE	WSH-304-4	7
⑱	Tornillo de cabeza hex. 1/2"-13 x 1-1/2", Grado 5	BLT-302-13	1
⑲	Palanca de Apertura	PUL-6000*	1
⑳	Candado Secundario	LAT-6000*	1
㉑	Tornillo de cabeza hex. 1/2"-13 x 1-3/4", Grado 5	BLT-302-144	1
㉒	Disparador	BPR-6000*	1
㉓	Palanca de Operación	OPR-6000	1
㉔	Temporizador	TMR-6000*	1
㉕	Chaveta	PIN-336-1	1
㉖	Tornillo de cabeza hex. 1/2"-13 x 2-1/4", Grado 5	BLT-302-67	1

* Especificar liberación lado izquierdo (Lado del Chofer) o lado derecho (Borde de la carretera) añadiendo una "L" o una "R" después del No. de Parte. (Ejemplo: KIT-RPR-6000L).

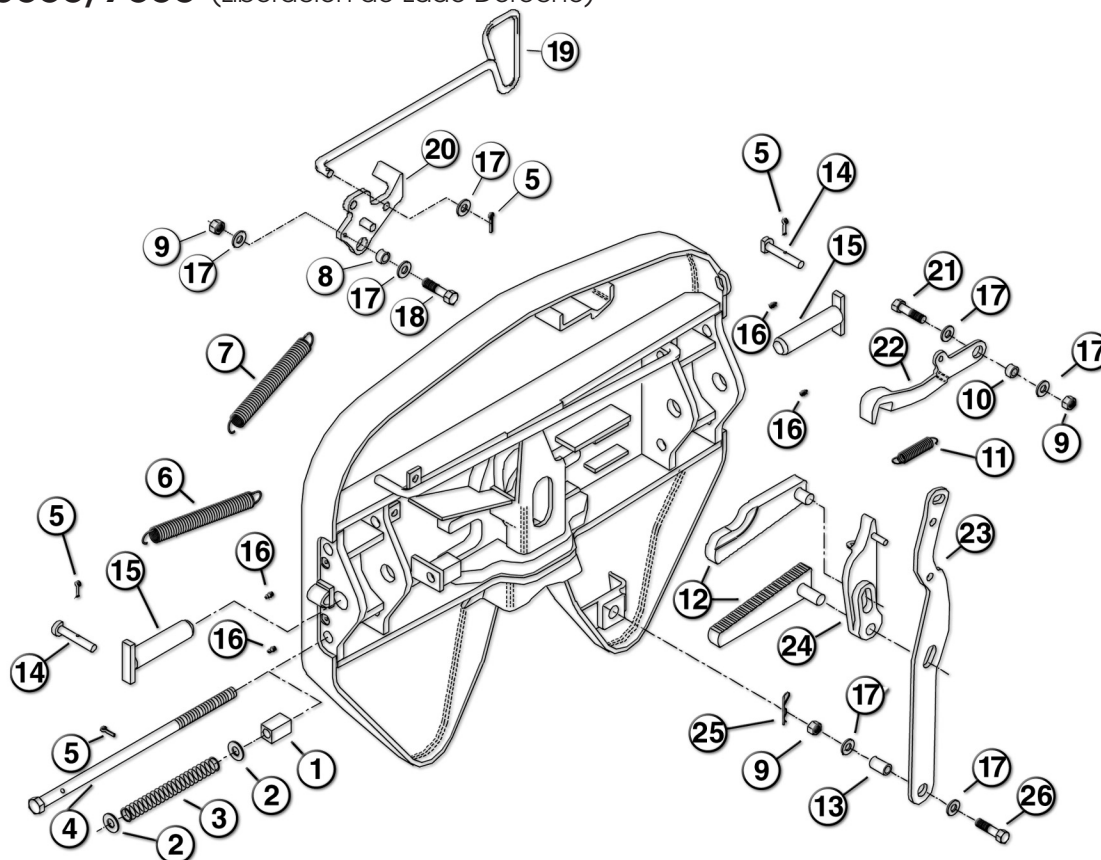
** Algunas ordenes de modelos de cubierta No-Slack® II Serie 6000 usan barra tope de la cuña sin cabeza hexagonal o barra cordada, en lugar de la barra tope como la que se muestra arriba- ver ④

REPUESTOS ORIGINALES FONTAINE®

El "Número de parte" aparece en el diagrama de la página 7.

Ref.	Descripción	Cant.
KIT-AA-6000* (Ver derecha)		
Paquete de conversión neumática		
6	Resorte del Disparador	1
9	Tuerca de candado hex, 1/2"-13	1
21	Tornillo de cabeza hex. 1/2"-13	1
27	Cilindro de Aire	1
28	Tornillo	1
29	Arandela Plana	1
30	Tuerca	1
KIT-BPR-6000*		
Serie No-Slack® II Repuesto de Disparador		
6	Resorte del Disparador	1
9	Tuerca de candado hex, 1/2"-13	1
10	Buje, 5/16"	1
17	Arandela Plana, 1/2" DI.	2
21	Tornillo de cabeza hex. 1/2"-13	1
22	Disparador	1
KIT-LAT-6000*		
Serie No-Slack® II Repuesto de Candado		
5	Chaveta, 3/16" x 1"	1
7	Resorte de la Palanca de Apertura	1
8	Buje, 7/16"	1
9	Tuerca de candado hex, 1/2"-13	1
17	Arandela Plana, 1/2" DI	2
18	Tornillo de cabeza, 1/2" - 13	1
20	Candado Secundario	1
KIT-OPR-6000		
Serie No-Slack® II Repuesto de Palanca de Operación		
8	Buje, 7/16"	1
9	Tuerca de candado hex, 1/2"-13	3
10	Buje, 5/16"	1
13	Buje	1
17	Arandela Plana, 1/2" DI	2
23	Palanca de Operación	1
25	Chaveta	1
26	Tornillo de cabeza hex, 1/2" - 13	1

Ref.	Descripción	Cant.
KIT-PIN-191		
Repuesto Universal de Pasadores y Bujes		
5	Chaveta, 3/16" x 1"	2
14	Pasador	2
15	Pasador	2
No Mostrado	Bujes de Hule para Torre (pr)	1
KIT-PUL-6000*		
Serie No-Slack® II Repuesto de Palanca de Apertura		
5	Chaveta, 3/16" x 1"	1
17	Arandela Plana, 1/2" DI	1
19	Palanca de Apertura	1
KIT-ROD-1108**		
Repuesto de Barra Tope de la Cuña		
1	Tuerca de la Barra Tope de La Cuña	1
2	Arandela Plana, 5/8"	2
3	Resorte de la Barra Tope de La Cuña	1
4	Barra Tope**	1
5	Chaveta, 3/16" x 1"	1
KIT-RPR-6000*		
No-Slack® II Repuesto Reparación de Muelas		
6	Resorte del Disparador	1
7	Resorte de la Palanca de Apertura	1
8	Buje, 7/16"	1
9	Tuerca de candado hex, 1/2" - 13	3
10	Buje, 5/16"	1
11	Resorte del Temporizador	1
12	Juego de Muela y Cuña	1
KIT-TMR-6000*		
Serie No-Slack® II Repuesto de Temporizador		
9	Tuerca de candado hex, 1/2" - 13	1
11	Resorte del Temporizador	1
24	Temporizador	1
25	Chaveta	1

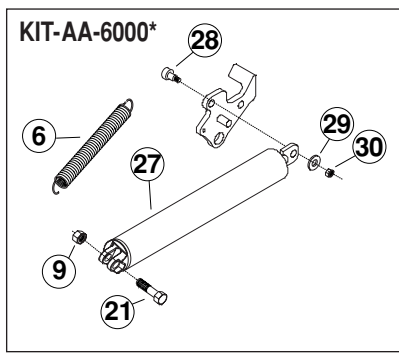

* Especificar liberación lado izquierdo(Lado del Chofer) o lado derecho(Borde de la carretera) añadiendo una "L" o una "R" despues del No. de Parte. (Ejemplo: KIT-RPR-6000L).

**Algunas ordenes de modelos de cubierta No-Slack II Serie 6000 usan barra tope de la cuña sin cabeza hexagonal o barra cordada, en lugar de barra tope como la mostrada en la pagina 7- ver 4

FONTAINE®
 Fontaine Fifth Wheel • 3520 Industrial Way
 Jasper, AL 35501 USA • 800.874.9780 •
 Servicio a Clientes en México 01-800-623-7510
www.fifthwheel.com